

FARB LICHT - THERAPIE DER SCHLÜSSEL ZUR HARMONIE!

ARMSTARK
WELLNESS FÜR ZUHAUSE
seit 1994

Die Farben:

ROT	fördert die Lebenskraft, Durchsetzungsvermögen und die Emotionalität.
GRÜN	fördert Harmonie und inneren Frieden, beruhigt und inspiriert zugleich.
GELB	steigert die positive Lebenseinstellung und das allgemeine Wohlbefinden.
VIOLETT	fördert das seelische Gleichgewicht und die Entschlusskraft.
BLAU	fördert Ruhe und Entspannung, hilft bei Stressabbau.
WEISS	stabilisiert den Energiehaushalt.
HELLBLAU	harmonisiert und beruhigt.

Technische Details:

- Abmessungen: 30,5 x 23,5 x 3,5 cm
- Nettogewicht: 1,3 kg, Bruttogewicht: 2 kg
- Eingangsspannung: 230 V AC, Ausgangsspannung: 12 V DC
- Stromverbrauch: ca. 23 Watt
- Arbeitstemperatur: -15 °C bis 100 °C (ohne Deckendurchbruch)
- Flackerfreies Licht, 20.000 Stunden Lebensdauer der LED-Leuchten
- Wartungsfrei

ARMSTARK
WELLNESS FÜR ZUHAUSE

Armstark Handels-GmbH · Maierhof 2 · 94167 Tettenweis
ZENTRALE: Tel.: +49(0)8532-9257-0 · Fax: +49(0)8532-9257-70 · info@armstark.de

Sie haben noch Fragen? Der Armstark Kundendienst hilft Ihnen gerne weiter!
SERVICE: Tel.: +49(0)8532-9257-13 · kundendienst@armstark.de

FACHAUSSTELLUNGEN:

Emmendingen, Forst, Gelnhausen (Frankfurt), Koblenz, Krefeld, Machern, Memmingen, München, Nürnberg, Mössingen, Plauen, Plettenberg, Raubling-Kirchdorf, Rosdorf (Göttingen), Saarbrücken, Tettenweis, Visselhövede, Wiesentheid, Wustermark (Berlin)

Armstark Handels-GmbH, vertreten durch die Geschäftsführer Christoph und Alfred Armstark, Maierhof 2, 94167 Tettenweis
Druckfehler und Änderungen vorbehalten. Abbildungen können vom Original abweichen.



LED FARB LICHT

BETRIEBSANLEITUNG

MONTAGEANLEITUNG

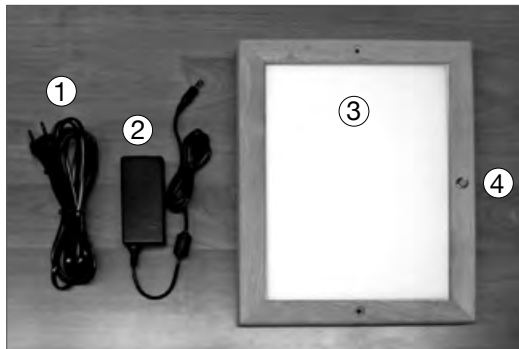

- ① KABEL MIT STECKER
- ② NETZTEIL
- ③ FARBLICHT
- ④ STEUERKNOPF

Das Farblicht kann an der Decke oder an der Wand montiert werden. Halten Sie das Farblicht an die gewünschte Montageposition und kennzeichnen Sie die Ecken, welche dem Stromanschluss am nächsten sind.

Das Farblicht entfernen und die Position für das Netzanschluss-Loch kennzeichnen.

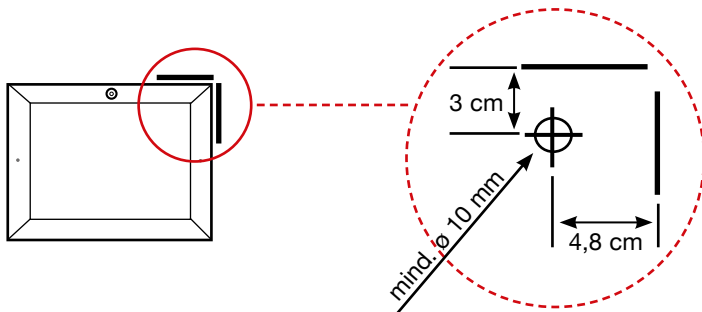

Bohren Sie ein Loch für das Kabel (etwa 10 mm Durchmesser) durch das Kabinendach oder durch die Kabinenwand.

Das Kabel durch die neue Bohrungsöffnung führen, am Farblicht anstecken und das Farblicht mit den beiliegenden zwei Schrauben befestigen.

BEDIENUNGSANLEITUNG

Start / Stop

Das Farblicht wird über die Fernbedienung (ON / OFF) ein- und ausgeschaltet. Das Farblicht hat ein automatisches Farbdurchlaufprogramm ("Regenbogendurchlauf"), das an vier verschiedenen Farben gestartet werden kann, bei: Orange, Rot, Dunkelblau und Grün.

Der Farbdurchlauf bildet alle Spektralfarben ab. Dies entspricht etwa 60 - 80 Farbtönen. Ein kompletter Durchlauf dauert 6 Minuten.

Durch Drücken der STOP-Taste ⑪ an der Fernbedienung kann JEDER gewünschte Farbton angehalten werden. Ein nochmaliges Drücken der STOP-Taste ⑪ an der Fernbedienung startet den Farbdurchlauf wieder.

Bedienung mit dem Steuerknopf direkt am Farblichtgerät ④

Über den Steuerknopf werden die Funktionen in folgender Reihenfolge ausgewählt:

FARBEN: Orange hell - Orange - Orange dunkel - Rot - Pink - Violett - Blau dunkel - Blau hell - Blau/grün - Grün - Grün hell - Gelb - OFF - Weiss - OFF - Weiss warm - OFF - Farbdurchlauf beginnend mit Orange hell - OFF - Farbdurchlauf beginnend mit Rot - OFF - Farbdurchlauf beginnend mit Blau dunkel - OFF - Farbdurchlauf beginnend mit Grün - OFF - Orange hell ... GERÄT AUS

FERNBEDIENUNG

Über die Fernbedienung werden folgende Funktionen ausgewählt:

- ⑥ ON / OFF
Ein- und Ausschalten des Gerätes
- ⑦ WHITE
Anwählen der zwei verschiedenen Weissstöne
- ⑧ COLORS
Anwählen der 12 verschiedenen Einzelfarben
- ⑨ BRIGHTNESS
Einstellen der Helligkeit (+ / -)
- ⑩ START PROGRAMM
Starten des Farbdurchlaufs
- ⑪ STOP PROGRAMM
Stoppen und Wiederstarten des Farbdurchlaufs

