

## Schritt 1

Montieren Sie die Stützfüße auf die Bodenplatte. Verwenden Sie dazu die Rundkopf-Gewindeschrauben, die schwarzen Beilagscheiben, sowie die Hutmutter. (siehe Abb. 1)

## Schritt 2

Legen Sie fest, auf welcher Seite des Spas Sie ihre Abdeckung zukünftig mit dem Lifter ablegen möchten. Überprüfen Sie, dass der Pool Leer ist und schieben Sie die Bodenplatte mit den montierten Stützfüßen auf der festgelegten Seite unter den Pool. (siehe Abb. 2) **Hinweis: Stellen Sie sicher, dass die Bodenplatte eben aufliegt und nirgends übersteht.**

## Schritt 3

Stecken Sie das Schwenkmodul auf die Stützfüße und schrauben Sie die Sechskant-Gewindeschrauben zusammen mit den silbernen Beilagscheiben locker in die Gewinde der Stützfüße. (siehe Abb. 4) **Hinweis: Ziehen Sie die Sechskant-Gewindeschraube zu diesem Zeitpunkt unter keinen Umständen fest.**

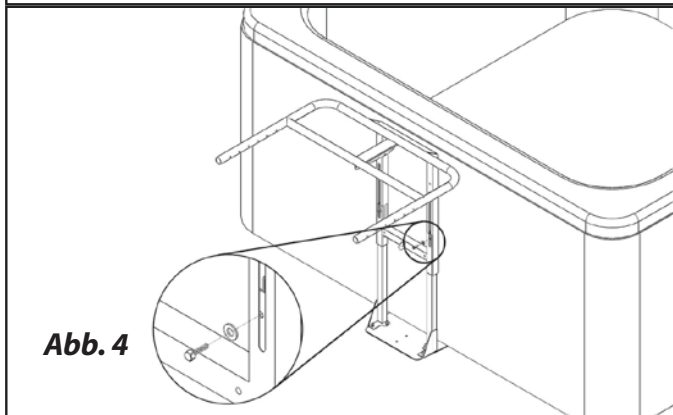
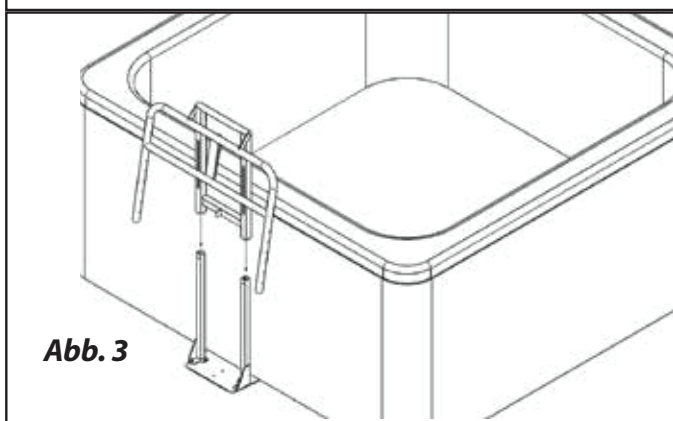
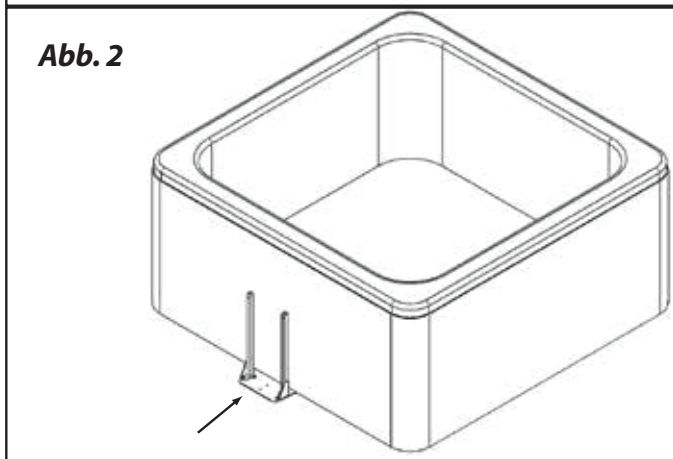

## Lieferumfang

ITEM	BEZEICHNUNG	MENGE
ccAA	SCHWENKMODUL	1
ccBB	U-ARM OHNE VERLÄNGERUNG (links)	2
ccCC	U-ARM OHNE VERLÄNGERUNG (rechts)	2
ccDD	GASFEDER	1
ccEE	SCHWENKARM	1
ccFF	BODENPLATTE	1
ccGG	STÜTZFUSS	2
ccSPACER2	U-ARM VERLÄNGERUNG	2
ccA	GEWINDESCHRAUBE RUNDKOPF	4
ccE	GEWINDESCHRAUBE SECHSKANTKOPF	2
ccF	SPLINT	2
ccG	BEILAGSCHEIBE RUNDKOPF (schwarz)	4
ccH	BEILAGSCHEIBE SECHSKANTKOPF (silber)	2
ccK	SECHSKANTMUTTER	2
ccL	KUGELKOPF SCHRAUBE	2
ccN	HUTMUTTER	4
ccZ	MONTAGESCHRAUBE	4

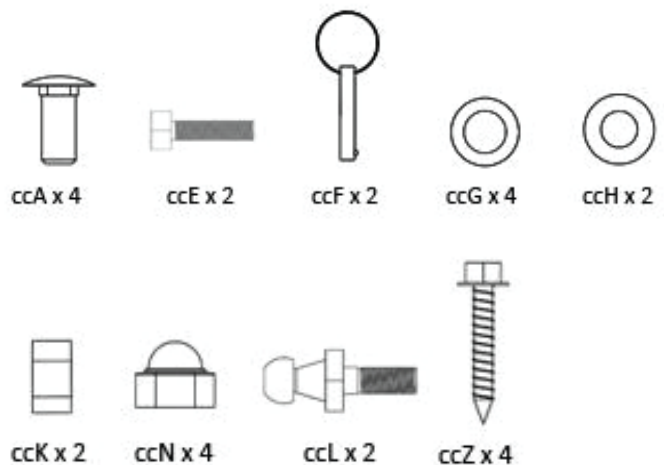



Abb. 5



Abb. 6

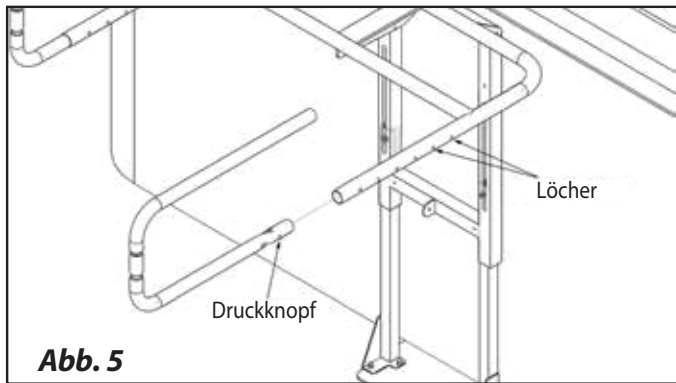

Abb. 7

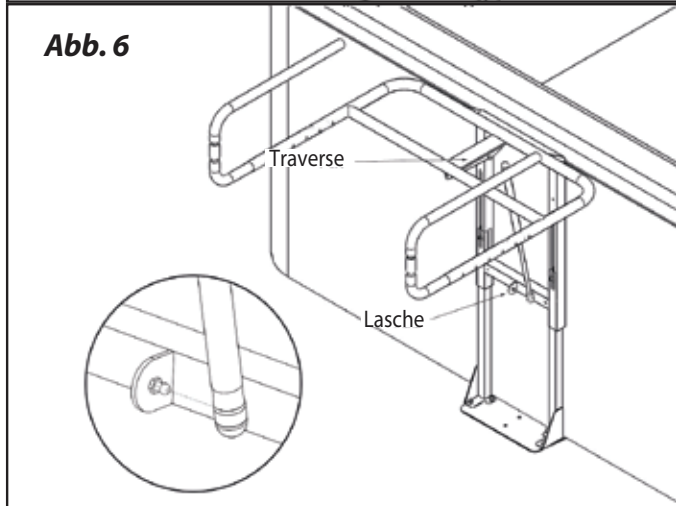

Abb. 8

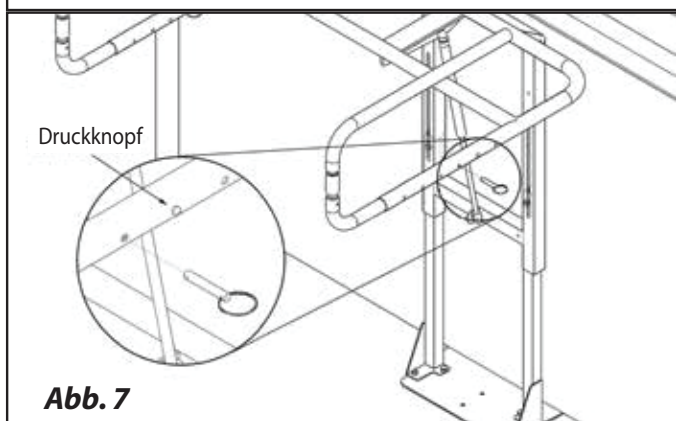

Abb. 9

#### Schritt 4

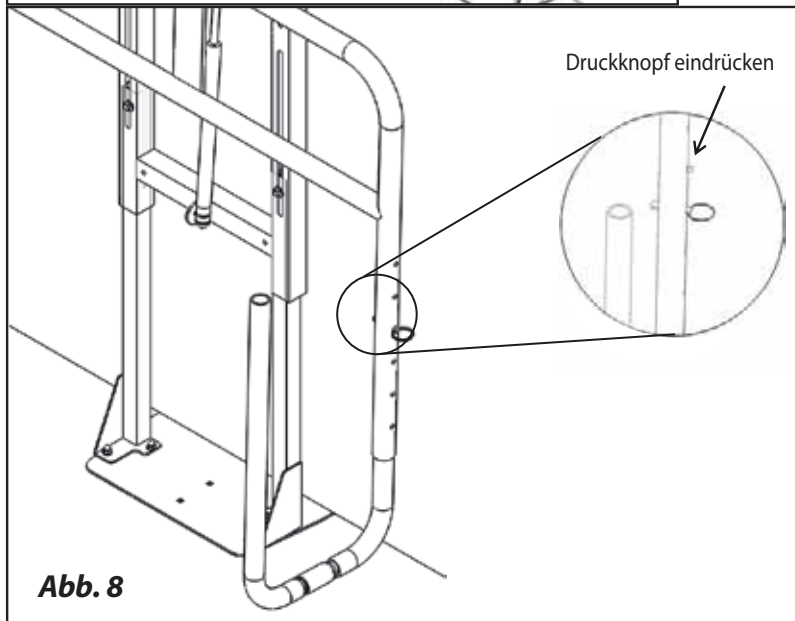
Stecken Sie den linken (Druckknopf zeigt zur linken Aussenseite des Pools) und rechten U-Arm (Druckknopf zeigt zur rechten Aussenseite des Pools) in die Schwenkarme. Pressen Sie dazu den kleinen Druckknopf an der Seite des U-Arms. (Siehe Abb. 5) Bevor der Druckknopf erneut in eines der Löcher einrastet, senken sie den Arm nach unten und wählen das Loch, das den gesamten Schwenkarm bestmöglich in Bodennähe bringt. **Hinweis: Der nach unten geklappte Arm sollte unter keinen Umständen den Boden berühren.**

#### Schritt 5

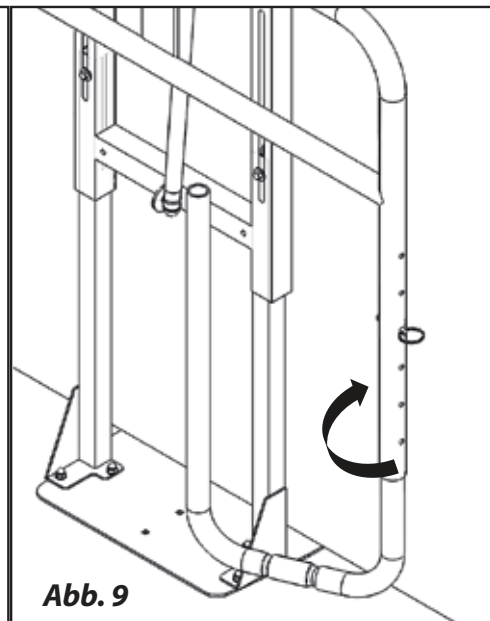
Positionieren Sie die Arme parallel zum Boden und heben sie den Schwenkarm so hoch an, dass das Unterrohr exakt auf einer Ebene mit der Oberkante des Pools ist. **Hinweis: Nachdem Sie den Schwenkarm auf die richtige Höhe justiert haben, können Sie die Sechskant-Ge-windeschrauben an den Stützfüßen festziehen.**

#### Schritt 6

Montieren Sie eine Kugelkopf-Schraube an die Metall-Lasche, die an der unteren Querstrebe des Schwenkmoduls zu finden ist. Die andere Kugelkopf-Schraube montieren Sie an die Hebel-Traverse unter der Querstange zwischen den U-Armen. (siehe Abb. 6) **Hinweis: Achten Sie darauf, dass die Kugelkopf-Schrauben in die gleiche Richtung zeigen.**

#### Schritt 7

Drücken Sie die Enden der Gasfeder auf die Kugelköpfe der Schrauben. (siehe Abb. 6) **Hinweis: Achten Sie darauf, dass die dicke Seite der Gasfeder nach oben zeigt.**

#### Schritt 8

Platzieren Sie in beiden Armen jeweils einen Splint in dem Loch unterhalb des Druckknopfes. ("unterhalb" bezieht sich hierbei auf die Löcher in eingeklappter Stellung der Arme, siehe Abb. 8) **Hinweis: Achten Sie darauf, dass der Splint vollständig durch den Kanal gesteckt wurde und auf der anderen Seite des Rohres herausragt.**

#### Schritt 9

Um das Schwenkmodul zu verstauen, drücken Sie die Druckknöpfe und rotieren die Arme nach innen. (siehe Abb. 9)

### ACHTUNG!

Benutzen Sie den Cover Lifter unter keinen Umständen bei starkem Wind. Die umstürzende Abdeckung könnte Sie und andere Poolbenutzer treffen und verletzen.

# Benutzung des CoverCaddy

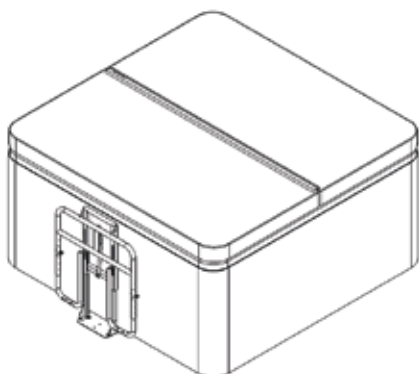

A. Pool mit geschlossener Abdeckung

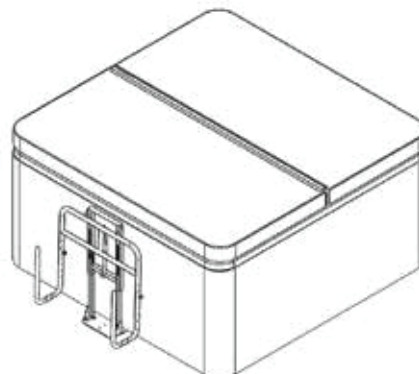

B. Arme nach aussen rotieren und sicherstellen, dass die Druckknöpfe eingerastet sind

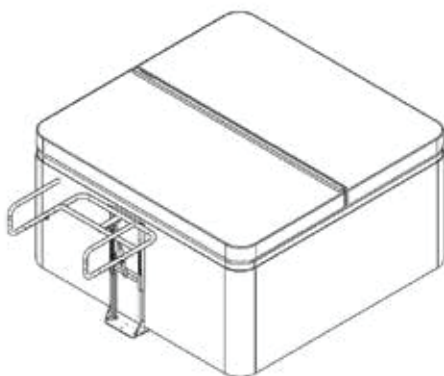

C. Cover Caddy in einsatzbereite Position bringen

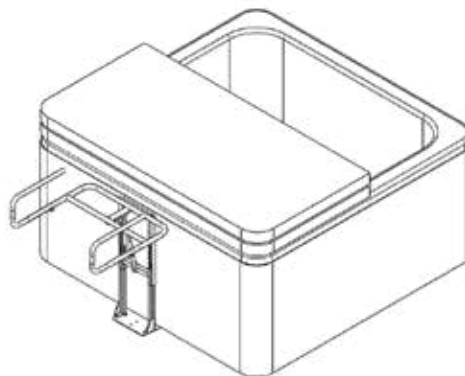

D. Abdeckung aufklappen

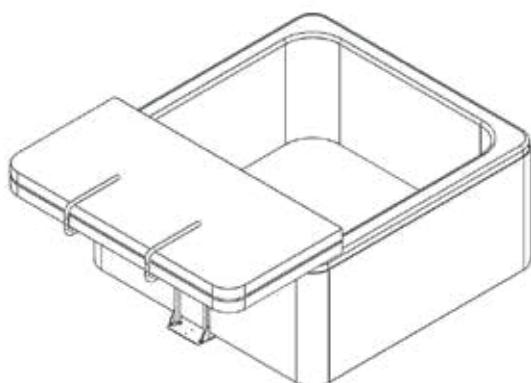

E. Gefaltete Abdeckung zwischen die U-Arme schieben (bei zu dicker Abdeckung Zwischenstück einsetzen)

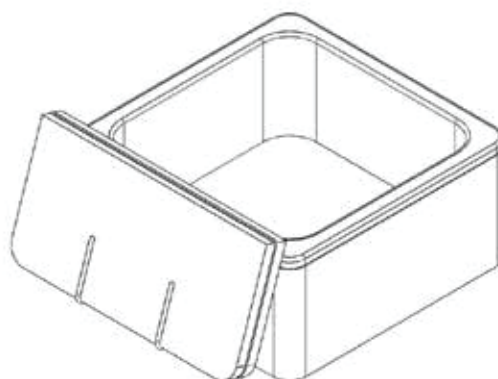

F. Abdeckung nach unten drücken